



ZANOTTI Spa
Via M.L. King, 30
46020 - Pegognaga (MN) - ITALY
Tel. +39 0376 5551
Fax +39 0376 536554
info@zanotti.com

Tarjeta técnica máquina

Versión 1.29

Modelo:

MDB340TO02F

Categoría:

Uniblock DB-O

Datos técnicos

Características	U.M.	Valor
Temperatura trabajo	°C	+10 ÷ -5
Arranque		Directo
Voltaje	Volt-Ph-Hz	400/3N~/50
Absorción nominal	kW*	7,20
Absorción nominal	Amp*	16,70
Corriente de arranque	Amp	100,0
Corriente máxima	Amp	26,8
Refrigerante		R404A
Desescarche		Eléctrico
Calentadores para descongelar	watt	4800
Masa de la unidad condensadora	Kg	220
Masa del evaporador	Kg	102



Compresor

Tipo		Hermético
Potencia nominal	kW	5,5

Condensador

Volumen de aire	m³/h	8100
-----------------	------	------

Evaporador

Volumen de aire	m³/h	8000
Proyección aire	m**	12
Recipiente líquido estándar	lt	15
Categoría PED		2

Datos de la energía

Tc °C	Ta °C	P watt	P Kcal/h	V100 m³	V80 m³	V60 m³
	20	22802	19610	498	453	413
	25	21502	18492	466	424	387
10	30	20205	17376	434	395	360
	35	18896	16251	401	365	333
	40	17563	15104	368	335	305
	45	16192	13925	334	304	277
	20	19980	17183	428	389	355
	25	18881	16238	401	365	333
5	30	17726	15244	372	339	309
	35	16526	14212	342	311	284
	40	15294	13153	312	284	259
	45	14043	12077	282	257	234
	20	17601	15137	369	336	306
	25	16509	14198	342	311	284
0	30	15477	13310	316	288	262
	35	14463	12438	292	266	242
	40	13423	11544	267	243	222
	45	12314	10590	240	218	199
	20	15204	13075	310	282	257
	25	14281	12282	287	261	238
-5	30	13341	11473	265	241	220
	35	12386	10652	242	220	201
	40	11413	9815	219	199	182
	45	10423	8964	196	178	163

* En funcionamiento: 0 ÷ +30°C

** Utilizar como mera indicación. La proyección del aire depende de numerosos factores: altura de la cámara, almacenamiento del producto, posición del evap.etc.

§ Recipiente líquido: tipo alejado

Tc: Temperatura cámara fría - TA:Temperatura externa.

P: Capacidad refrigerante - V: Volumen del cámara de Reccomanded

Dimensioni - Dimensions - Dimensions
Abmessungen - Dimensiones

DBO340

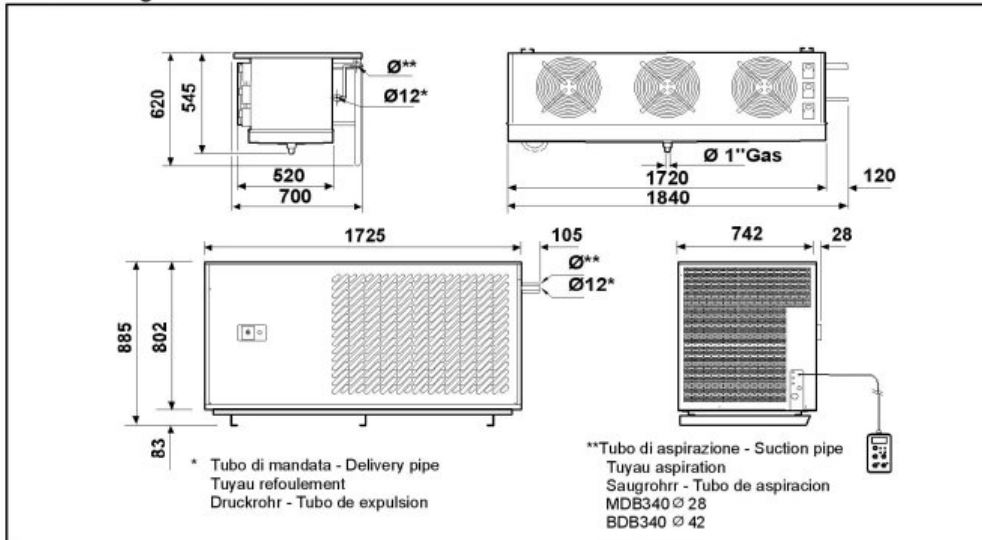

Schema di montaggio - Mounting scheme - Schema de montage
Montageschema - Esquema de montaje

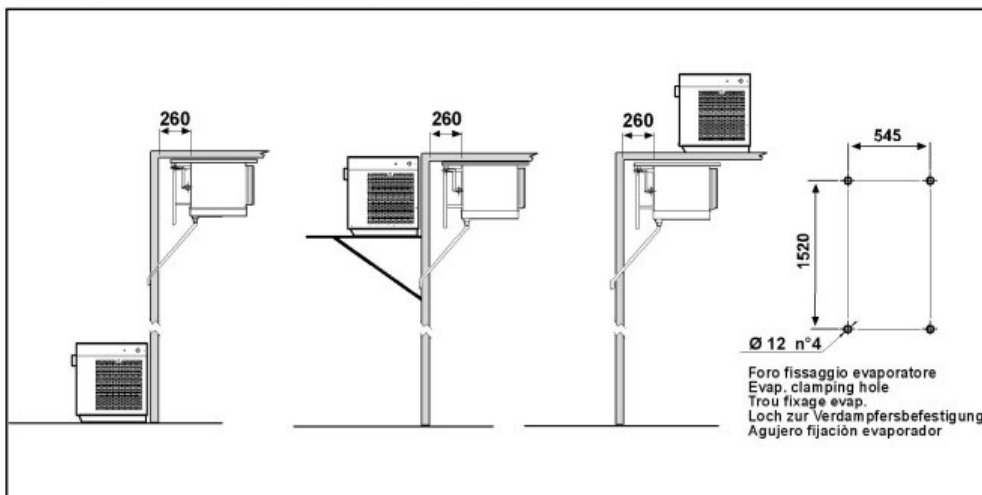

- * Raccomandazioni in sede di installazione e per il controllo fornite sul manuale di installazione
- * To be advised at time of order for factory installation and operating instructions
- * Recommendations au moments d'installations et pour le contrôle fournis sur le manuel d'installation
- * Empfehlungen für die Installationsphase und zur Kontrolle, die im Handbuch zur installation enthalten sind
- * Por cuanto respecta a recomendaciones de instalación y control ver manual de instalación

Massa e misure imballi - Packing mass and dimensions - Masse et dimensions emballages
Verpackungsmasse und-abmessungen - Masa y medidas del embalaje

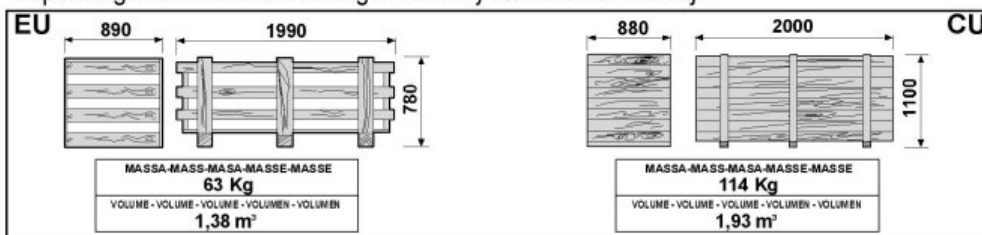

ZANOTTI S.p.A.