



ZANOTTI Spa
Via M.L. King, 30
46020 - Pegognaga (MN) - ITALY
Tel. +39 0376 5551
Fax +39 0376 536554
info@zanotti.com

Tarjeta técnica máquina

Versión 1.29

Modelo:

MDB340NO02F

Categoría:

Uniblock DB-O

Datos técnicos

Características	U.M.	Valor
Temperatura trabajo	°C	+10 ÷ -5
Arranque		Directo
Voltaje	Volt-Ph-Hz	400/3N~/50
Absorción nominal	kW*	6,20
Absorción nominal	Amp*	14,70
Corriente de arranque	Amp	90,0
Corriente máxima	Amp	22,8
Refrigerante		R404A
Desescarche		Eléctrico
Calentadores para descongelar	watt	4800
Masa de la unidad condensadora	Kg	195
Masa del evaporador	Kg	102



Compresor

Tipo		Hermético
Potencia nominal	kW	4,4

Condensador

Volumen de aire	m³/h	8100
-----------------	------	------

Evaporador

Volumen de aire	m³/h	8400
Proyección aire	m**	13

Recipiente líquido estándar	lt	15
Categoría PED		2

Datos de la energía

Tc °C	Ta °C	P watt	P Kcal/h	V100 m³	V80 m³	V60 m³
10	20	20140	17320	432	393	359
	25	19011	16349	404	368	335
	30	17859	15359	375	341	311
	35	16684	14348	346	315	287
	40	15485	13317	317	288	263
5	45	14264	12267	287	261	238
	20	17467	15022	365	332	303
	25	16522	14209	342	311	284
	30	15497	13327	317	288	263
	35	14445	12423	291	265	242
0	40	13416	11538	267	243	222
	45	12464	10719	244	222	203
	20	15057	12949	306	278	254
	25	14348	12339	289	263	240
	30	13530	11636	269	245	223
-5	35	12632	10864	248	226	206
	40	11683	10047	226	206	188
	45	10714	9214	203	185	168
	20	12865	11064	253	230	210
	25	12217	10507	238	217	198
	30	11464	9859	220	200	183
	35	10645	9155	201	183	167
	40	9797	8425	182	166	151
	45	8958	7704	163	148	135

* En funcionamiento: 0 ÷ +30°C

** Utilizar como mera indicación. La proyección del aire depende de numerosos factores: altura de la cámara, almacenamiento del producto, posición del evap.etc.

§ Recipiente líquido: tipo alejado

Tc: Temperatura cámara fría - TA:Temperatura externa.

P: Capacidad refrigerante - V: Volumen del cámara de Reccomanded

Dimensioni - Dimensions - Dimensions
Abmessungen - Dimensiones

DBO340

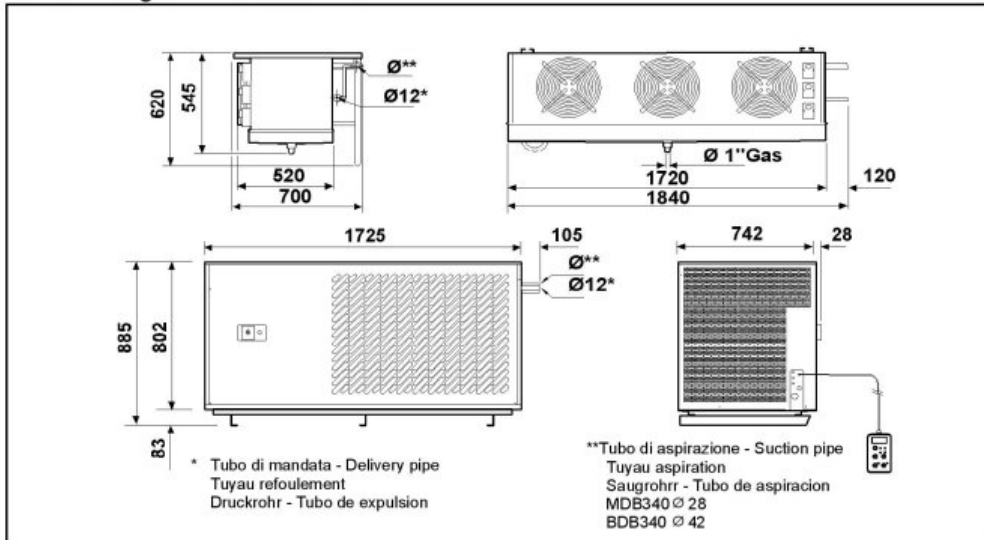

Schema di montaggio - Mounting scheme - Schema de montage
Montageschema - Esquema de montaje

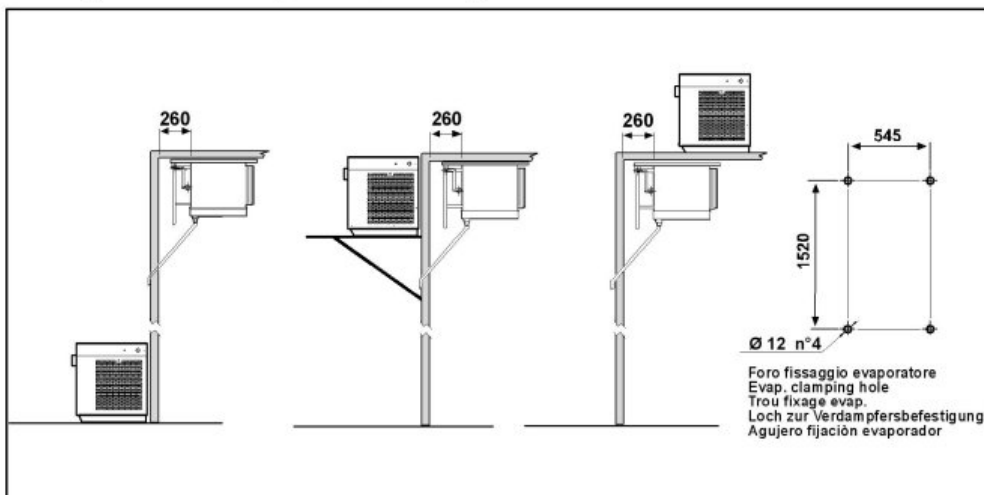

- * Raccomandazioni in sede di installazione e per il controllo fornite sul manuale di installazione
- * To be advised at time of order for factory installation and operating instructions
- * Recommendations au moments d'installations et pour le contrôle fournis sur le manuel d'installation
- * Empfehlungen für die Installationsphase und zur Kontrolle, die im Handbuch zur installation enthalten sind
- * Por cuanto respecta a recomendaciones de instalación y control ver manual de instalación

Massa e misure imballi - Packing mass and dimensions - Masse et dimensions emballages
Verpackungsmasse und-abmessungen - Masa y medidas del embalaje

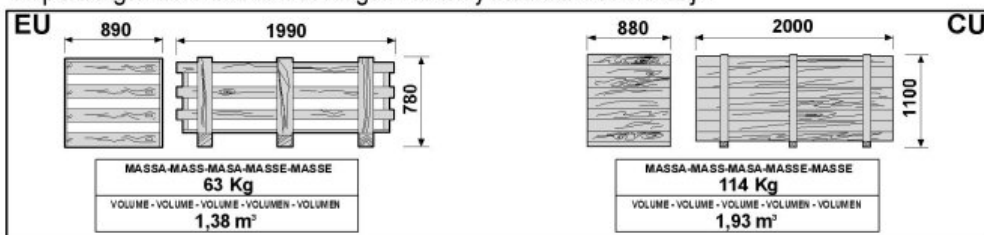

ZANOTTI S.p.A.