



**ZANOTTI Spa**  
Via M.L. King, 30  
46020 - Pegognaga (MN) - ITALY  
Tel. +39 0376 5551  
Fax +39 0376 536554  
info@zanotti.com

## Tarjeta técnica máquina

Versión 1.29

Modelo:

**BDB340TO2F**

Categoría:

**Uniblock DB-O**

### Datos técnicos

Características	U.M.	Valor
Temperatura trabajo	°C	-15 ÷ -25
Arranque		Directo
Voltaje	Volt-Ph-Hz	400/3N~/50
Absorción nominal	kW*	10,80
Absorción nominal	Amp*	23,50
Corriente de arranque	Amp	127,0
Corriente máxima	Amp	35,5
Refrigerante		R404A
Desescarche		Eléctrico
Calentadores para descongelar	watt	4900
Masa de la unidad condensadora	Kg	326
Masa del evaporador	Kg	102

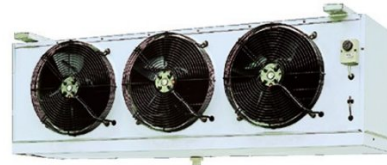

### Compresor

Tipo		Semihermético
Potencia nominal	kW	11

### Condensador

Volumen de aire	m³/h	8100
-----------------	------	------

### Evaporador

Volumen de aire	m³/h	8000
Proyección aire	m**	12

Recipiente líquido estándar	lt	15
Categoría PED		2

### Datos de la energía

Tc °C	Ta °C	P watt	P Kcal/h	V120 m³	V100 m³	V80 m³	
	20	17405	14968	504	449	393	
	25	16435	14134	469	417	366	
	-15	30	15446	13284	432	384	337
		35	14446	12424	396	352	309
		40	13443	11561	360	320	281
	45	12443	10701	324	288	253	
	20	14979	12882	415	369	324	
	25	14132	12154	384	342	300	
	-20	30	13253	11398	353	314	275
		35	12355	10625	321	286	250
40		11450	9847	289	257	225	
	45	10553	9076	258	230	201	
	20	12768	10980	335	298	261	
	25	12046	10360	310	276	242	
	-25	30	11282	9703	283	252	221
		35	10477	9010	255	227	199
40		9631	8283	227	202	177	
	45	8744	7520	198	176	154	

\* En funcionamiento: -20 ÷ +30°C

\*\* Utilizar como mera indicación. La proyección del aire depende de numerosos factores: altura de la cámara, almacenamiento del producto, posición del evap.etc.

§ Recipiente líquido: tipo alejado

Tc: Temperatura cámara fría - TA: Temperatura externa.

P: Capacidad refrigerante - V: Volumen del cámara de Reccomanded

Dimensioni - Dimensions - Dimensions  
Abmessungen - Dimensiones

**DBO340**

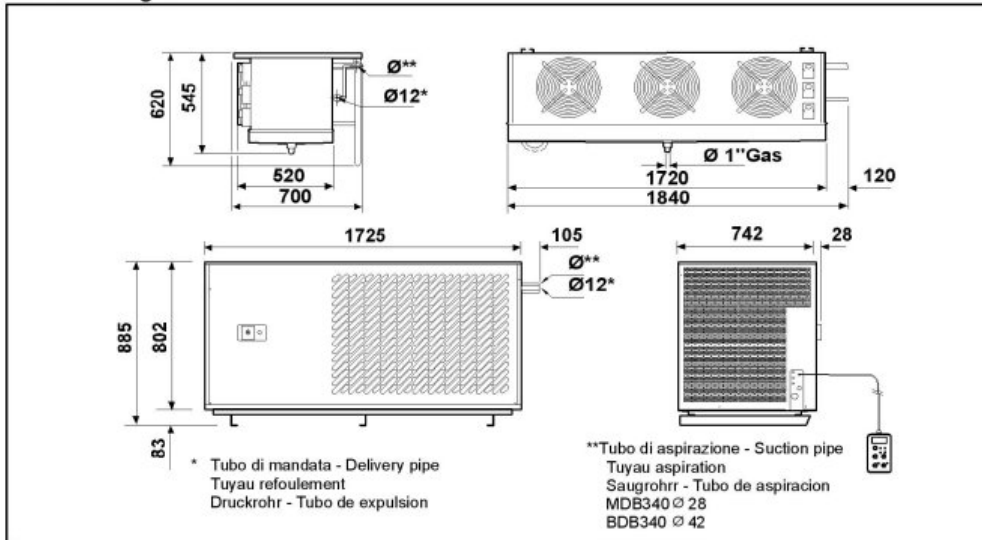

Schema di montaggio - Mounting scheme - Schema de montage  
Montageschema - Esquema de montaje

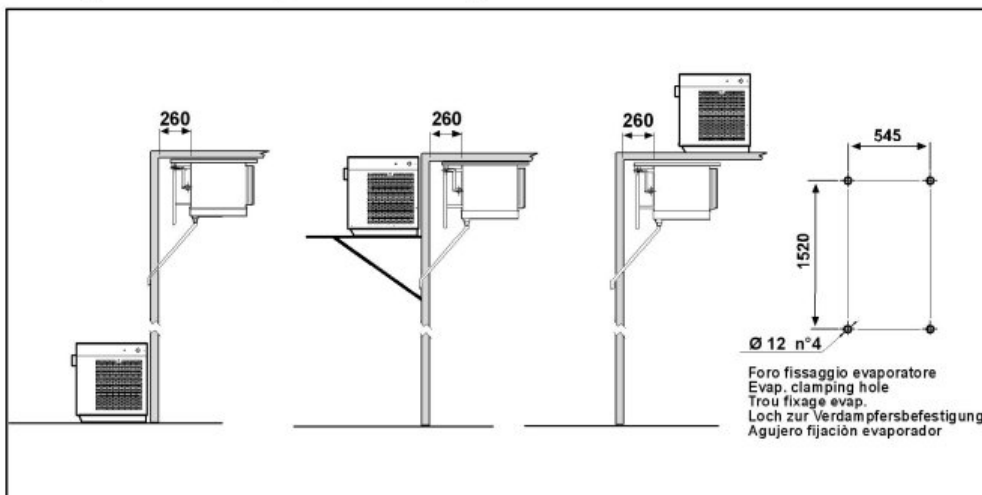

- \* Raccomandazioni in sede di installazione e per il controllo fornite sul manuale di installazione
- \* To be advised at time of order for factory installation and operating instructions
- \* Recommendations au moments d'installations et pour le contrôle fournis sur le manuel d'installation
- \* Empfehlungen für die Installationsphase und zur Kontrolle, die im Handbuch zur installation enthalten sind
- \* Por cuanto respecta a recomendaciones de instalación y control ver manual de instalación

Massa e misure imballi - Packing mass and dimensions - Masse et dimensions emballages  
Verpackungsmasse und-abmessungen - Masa y medidas del embalaje

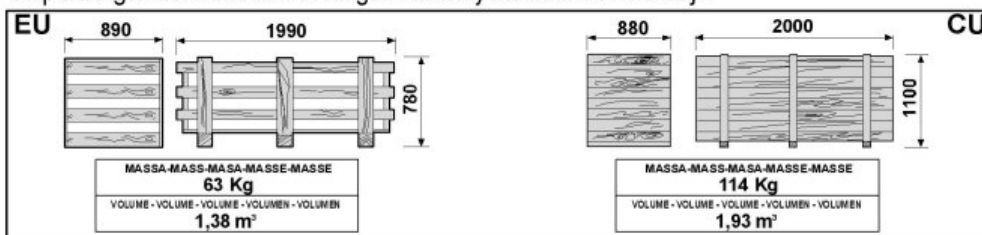

**ZANOTTI S.p.A.**