



**ZANOTTI Spa**  
Via M.L. King, 30  
46020 - Pegognaga (MN) - ITALY  
Tel. +39 0376 5551  
Fax +39 0376 536554  
info@zanotti.com

## Tarjeta técnica máquina

Versión 1.29

Modelo:

**BDB340NO02F**

Categoría:

**Uniblock DB-O**

### Datos técnicos

Características	U.M.	Valor
Temperatura trabajo	°C	-15 ÷ -25
Arranque		Directo
Voltaje	Volt-Ph-Hz	400/3N~/50
Absorción nominal	kW*	7,80
Absorción nominal	Amp*	17,80
Corriente de arranque	Amp	112,0
Corriente máxima	Amp	29,3
Refrigerante		R404A
Desescarche		Eléctrico
Calentadores para descongelar	watt	4900
Masa de la unidad condensadora	Kg	273
Masa del evaporador	Kg	102



### Compresor

Tipo		Semihermético
Potencia nominal	kW	9,6

### Condensador

Volumen de aire	m³/h	8100
-----------------	------	------

### Evaporador

Volumen de aire	m³/h	8400
Proyección aire	m**	13

Recipiente líquido estándar	lt	15
Categoría PED		2

### Datos de la energía

Tc °C	Ta °C	P watt	P Kcal/h	V120 m³	V100 m³	V80 m³	
	20	14339	12332	392	349	306	
	25	13564	11665	364	324	284	
	-15	30	12752	10967	335	298	261
		35	11915	10247	305	271	238
		40	11064	9515	276	246	215
	45	10209	8780	246	219	192	
	20	12203	10495	315	280	246	
	25	11556	9938	293	261	229	
	-20	30	10868	9346	269	239	210
		35	10155	8733	245	218	191
40		9432	8112	221	197	172	
	45	8716	7496	197	175	154	
	20	10279	8840	249	222	194	
	25	9743	8379	231	206	180	
	-25	30	9167	7884	212	189	165
		35	8567	7368	193	172	151
40		7962	6847	174	155	136	
	45	7367	6336	156	139	122	

\* En funcionamiento: -20 ÷ +30°C

\*\* Utilizar como mera indicación. La proyección del aire depende de numerosos factores: altura de la cámara, almacenamiento del producto, posición del evap.etc.

§ Recipiente líquido: tipo alejado

Tc: Temperatura cámara fría - TA: Temperatura externa.

P: Capacidad refrigerante - V: Volumen del cámara de Reccomanded

Dimensioni - Dimensions - Dimensions  
Abmessungen - Dimensiones

**DBO340**

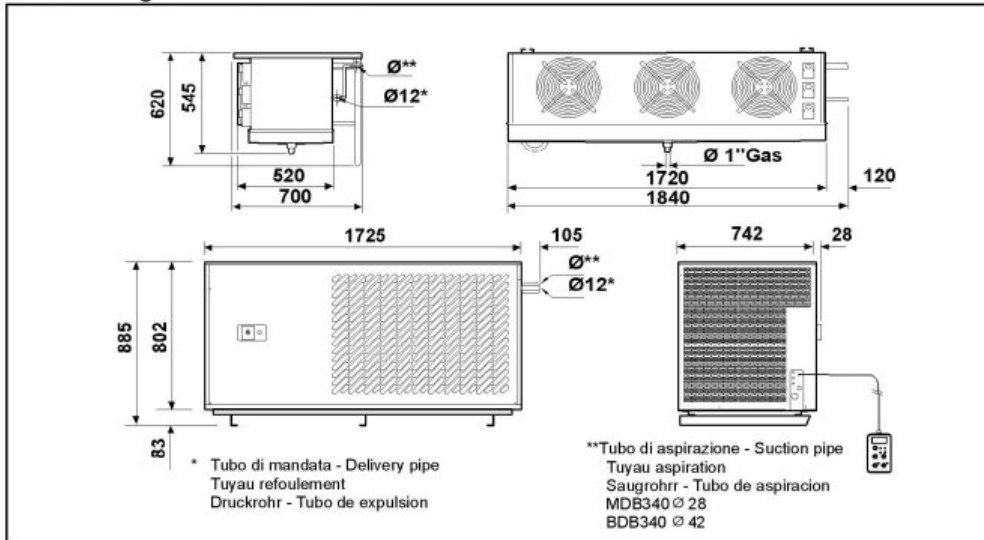

Schema di montaggio - Mounting scheme - Schema de montage  
Montageschema - Esquema de montaje

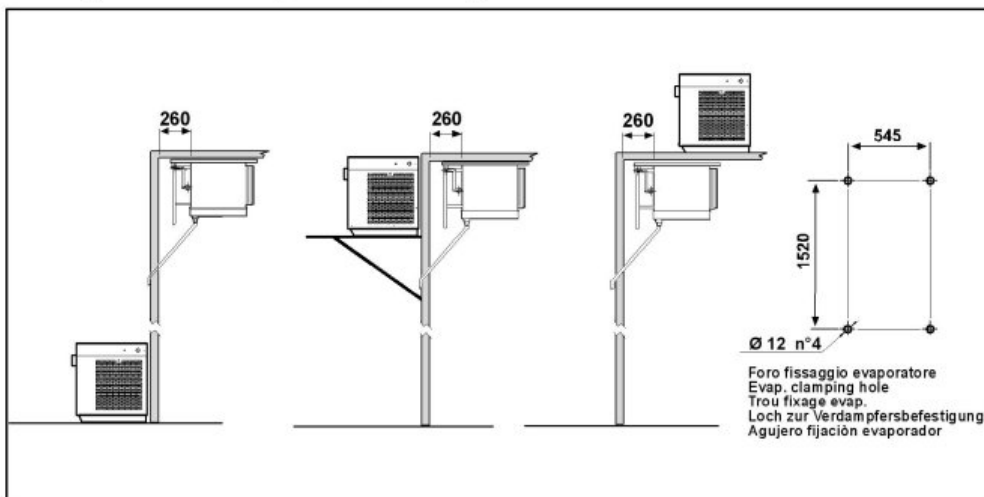

- \* Raccomandazioni in sede di installazione e per il controllo fornite sul manuale di installazione
- \* To be advised at time of order for factory installation and operating instructions
- \* Recommendations au moments d'installations et pour le contrôle fournis sur le manuel d'installation
- \* Empfehlungen für die Installationsphase und zur Kontrolle, die im Handbuch zur installation enthalten sind
- \* Por cuanto respecta a recomendaciones de instalación y control ver manual de instalación

Massa e misure imballi - Packing mass and dimensions - Masse et dimensions emballages  
Verpackungsmasse und-abmessungen - Masa y medidas del embalaje

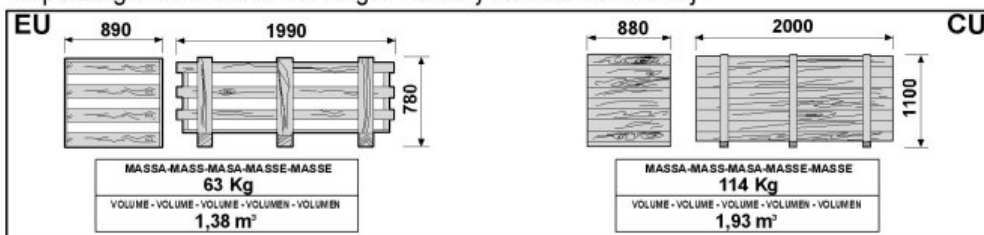

**ZANOTTI S.p.A.**