



ZANOTTI Spa
Via M.L. King, 30
46020 - Pegognaga (MN) - ITALY
Tel. +39 0376 5551
Fax +39 0376 536554
info@zanotti.com

Tarjeta técnica máquina

Versión 1.29

Modelo:

BAS335T02F

Categoría:

Uniblock AS

Datos técnicos

Características	U.M.	Valor
Temperatura trabajo	°C	-15 ÷ -25
Arranque		Directo
Voltaje	Volt-Ph-Hz	400/3N~/50
Absorción nominal	kW*	5,70
Absorción nominal	Amp*	12,50
Corriente de arranque	Amp	111,0
Corriente máxima	Amp	29,8
Refrigerante		R404A
Desescarche		Gas caliente
Masa	Kg	252

Compresor

Tipo		Hermético
Potencia nominal	kW	5,5

Condensador

Volumen de aire	m³/h	4000
-----------------	------	------

Evaporador

Volumen de aire	m³/h	5800
Proyección aire	m**	10

Categoría PED		2
---------------	--	---



Datos de la energía

Tc °C	Ta °C	P watt	P Kcal/h	V120 m³	V100 m³	V80 m³
	20	10108	8693	216	192	168
	25	9450	8127	197	175	154
-15	30	8793	7562	179	159	140
	35	8134	6995	160	142	125
	40	7467	6422	143	127	112
	45	6788	5838	125	111	98
	20	8592	7389	173	154	135
	25	7991	6872	157	140	122
-20	30	7399	6363	141	125	110
	35	6815	5861	126	112	98
	40	6240	5366	111	99	87
	45	5673	4879	97	86	76
	20	7178	6173	135	120	105
	25	6651	5720	121	108	94
-25	30	6122	5265	108	96	84
	35	5592	4809	95	85	74
	40	5064	4355	83	74	65
	45	4538	3903	71	63	55

* En funcionamiento: -20 ÷ +30°C

** Utilizar como mera indicación. La proyección del aire depende de numerosos factores: altura de la cámara, almacenamiento del producto, posición del evap.etc.

Tc: Temperatura cámara fría - TA:Temperatura externa.

P: Capacidad refrigerante - V: Volumen del cámara de Reccomanded

Dimensioni - Dimensions - Dimensions
Abmessungen - Dimensiones

AS335

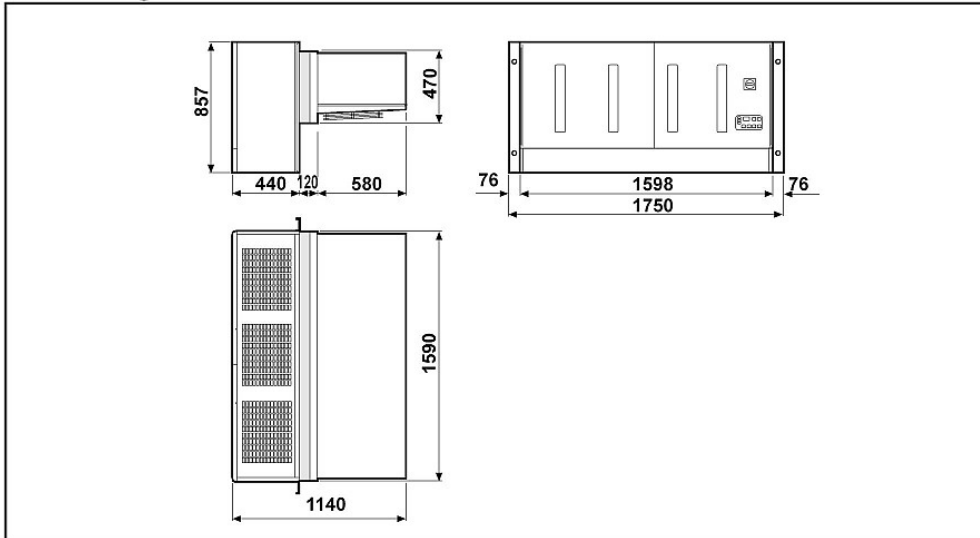

Schema di montaggio - Mounting scheme - Schema de montage
Montageschema - Esquema de montaje

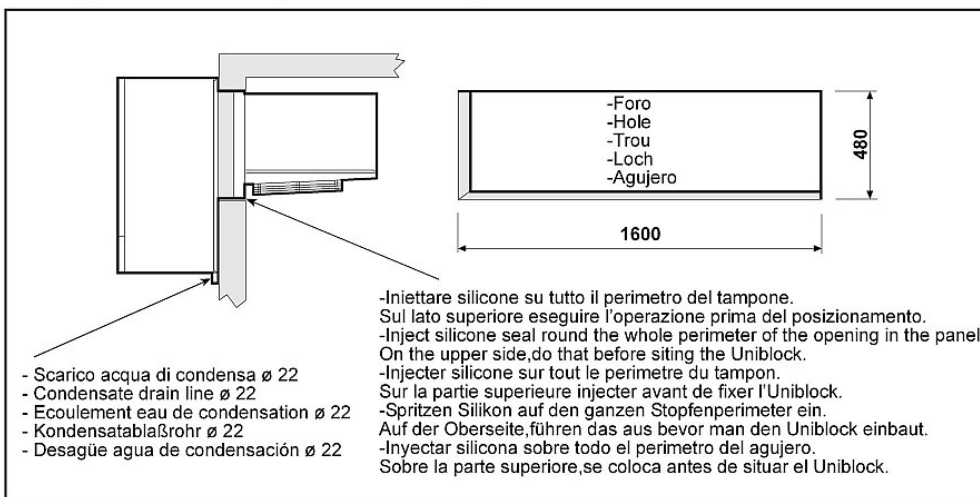

- * Raccomandazioni in sede di installazione e per il controllo fornite sul manuale di installazione
- * To be advised at time of order for factory installation and operating instructions
- * Recommendations au moments d'installations et pour le contrôle fournis sur le manuel d'installation
- * Empfehlungen für die Installationsphase und zur Kontrolle, die im Handbuch zur Installation enthalten sind
- * Por cuanto respecta a recomendaciones de instalación y control ver manual de instalación

Massa e misure imballi - Packing mass and dimensions - Masse et dimensions emballages
Verpackungsmasse und-abmessungen - Masa y medidas del embalaje

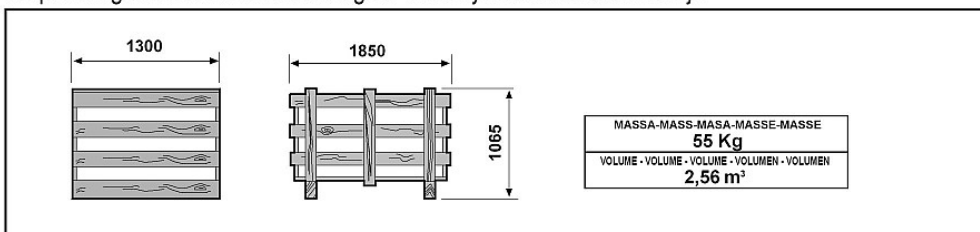

ZANOTTI S.p.A.