



**ZANOTTI Spa**  
Via M.L. King, 30  
46020 - Pegognaga (MN) - ITALY  
Tel. +39 0376 5551  
Fax +39 0376 536554  
info@zanotti.com

## Tarjeta técnica máquina

Versión 1.29

Modelo:

**BAS335N1000F**

Categoría:

**Unidad para container**

### Datos técnicos

Características	U.M.	Valor
Temperatura trabajo	°C	-15 ÷ -25
Arranque		Directo
Voltaje	Volt-Ph-Hz	400/3N~/50
Absorción nominal	kW*	5,40
Absorción nominal	Amp*	12,00
Corriente de arranque	Amp	85,0
Corriente máxima	Amp	24,8
Refrigerante		R404A
Desescarche		Gas caliente
Masa	Kg	250

### Compresor

Tipo		Hermético
Potencia nominal	kW	3,7

### Condensador

Volumen de aire	m³/h	4000
-----------------	------	------

### Evaporador

Volumen de aire	m³/h	5800
Proyección aire	m**	10

Categoría PED		2
---------------	--	---



### Datos de la energía

Tc °C	Ta °C	P watt	P Kcal/h	V120 m³	V100 m³	V80 m³
	20	9035	7770	185	165	144
	25	8468	7282	170	151	133
-15	30	7877	6774	154	137	120
	35	7265	6248	137	122	107
	40	6639	5710	121	108	94
	45	6001	5161	105	93	82
	20	7652	6581	148	132	115
	25	7153	6152	134	119	105
-20	30	6631	5703	121	108	94
	35	6091	5238	107	95	83
	40	5540	4764	94	84	73
	45	4982	4285	81	72	63
	20	6367	5476	114	101	89
	25	5926	5096	103	92	80
-25	30	5455	4691	92	82	72
	35	4964	4269	80	71	62
	40	4464	3839	69	61	54
	45	3966	3411	58	52	45

\* En funcionamiento: -20 ÷ +30°C

\*\* Utilizar como mera indicación. La proyección del aire depende de numerosos factores: altura de la cámara, almacenamiento del producto, posición del evap.etc.

Tc: Temperatura cámara fría - TA:Temperatura externa.

P: Capacidad refrigerante - V: Volumen del cámara de Reccomanded

Dimensioni - Dimensions - Dimensions  
Abmessungen - Dimensiones

**AS-R335**

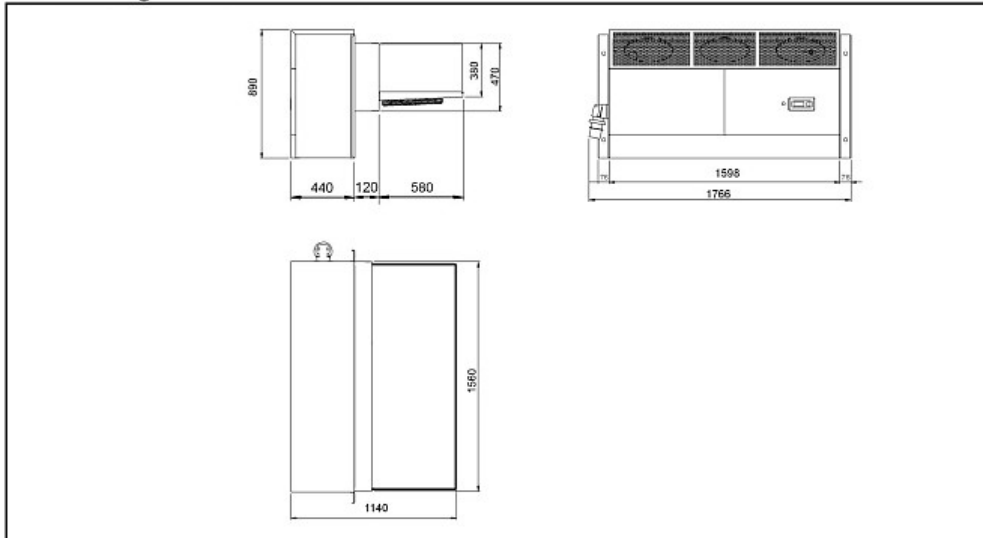

Schema di montaggio - Mounting scheme - Schema de montage  
Montageschema - Esquema de montaje

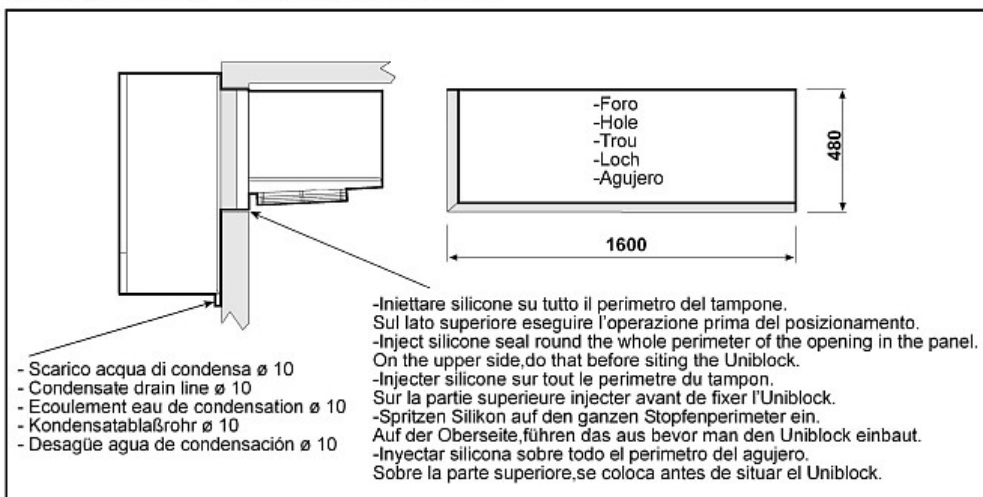

- \* Raccomandazioni in sede di installazione e per il controllo fornite sul manuale di installazione
- \* To be advised at time of order for factory installation and operating instructions
- \* Recommendations au moments d'installations et pour le contrôle fournis sur le manuel d'installation
- \* Empfehlungen für die Installationsphase und zur Kontrolle, die im Handbuch zur Installation enthalten sind
- \* Por cuanto respecta a recomendaciones de instalación y control ver manual de instalación

Massa e misure imballi - Packing mass and dimensions - Masse et dimensions emballages  
Verpackungsmasse und-abmessungen - Masa y medidas del embalaje

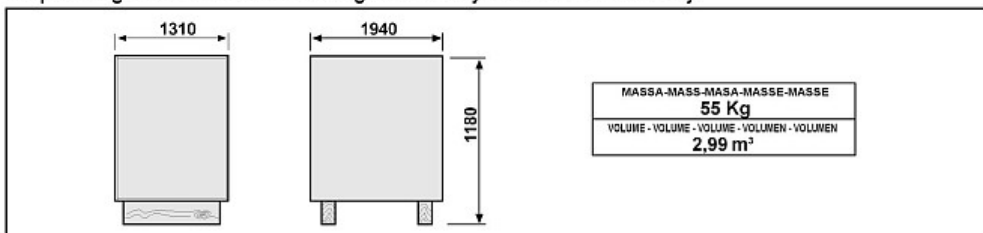

**ZANOTTI S.p.A.**